



Mini Ball



MANUAL DE USUARIO

**POR FAVOR LEA ESTE MANUAL ANTES DE
CONECTAR SU EQUIPO**

MiniBALL es una cabeza móvil de leds, que proyecta múltiples haces de colores RGBW emulando el efecto de una bola de cristal de los 70's, pero con movimiento.

PRECAUCIONES DE SEGURIDAD

Favor de mantener la ventilación con una distancia mínima de 1 metro para que sea suficiente.

La ventilación no debe impedirse cubriendo las aberturas de ventilación con objetos, tales como periódicos, manteles, cortinas, etc.

IMPORTANTE: No situar el aparato sobre fuentes de flama viva, como pueden ser velas encendidas.

Tener cuidado si es que sitúa el aparato en lugares con climas tropicales y/o templados.

Favor de conectar a la toma de corriente de la red eléctrica con una conexión de puesta a tierra de protección.

Las instrucciones para el montaje e interconexión son correctos y seguros del aparato en sistemas multimedia.

ADVERTENCIA: Para evitar daños, este aparato tiene que estar firmemente anclado al suelo/pared según las instrucciones de instalación.

Favor de no exponer al goteo o el ingreso de agua, de igual forma no deben situar objetos llenos de líquidos como los vasos, sobre el aparato. Donde se vaya a conectar el dispositivo, se debe encontrar libre de obstáculos que puedan afectar la función de la clavija o el cordón de alimentación.

ADVERTENCIA: Las terminales de conexión con este símbolo:  son activos peligrosos, por lo que su cableado requiere de personal capacitado para su instalación.

PANEL DE CONTROL



MENU UP DOWN ENTER

MENU: Selecciona entre las funciones
UP, DOWN: Cambia el valor de la función, aumentando o disminuyendo
ENTER: Guarda el valor seleccionado de la función

Conexión de señal

¡Atención!

Un equipo sólo puede aceptar una entrada y una salida

de señal DMX. Conexión de señal en XLR: Pin 1 TIERRA; Pin 2 NEGATIVO; Pin 3 POSITIVO.

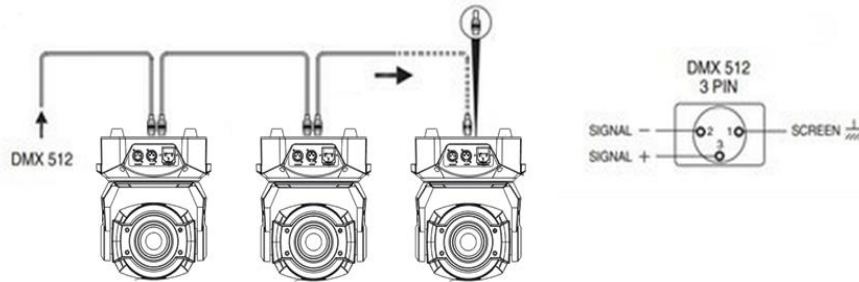

El cable de señal DMX debe ser un par trenzado con malla de uso profesional, 24 AWG, este, no debe de exceder los 300 metros de longitud, de necesitar mayor distancia es necesario utilizar un splitter Lite Tek de 8 salidas, el cual amplifica cada salida de señal.

Nunca use una Y, i griega, para distribuir la señal, en este caso también debe usar un splitter Lite Tek de hasta 8 salidas amplificadas independientes.

¡Atención! No sobre cargue la línea de señal, cada línea puede tener hasta un máximo de 32 equipos, en este caso también debe usar un splitter Lite Tek de hasta 8 salidas amplificadas independientes.

Conecte el XLR macho de su primer cable de señal a la salida DMX512 del controlador y del otro lado conecte el XLR hembra al primer equipo en el conector macho de la base. Puedes conectar varios equipos en la misma cadena.

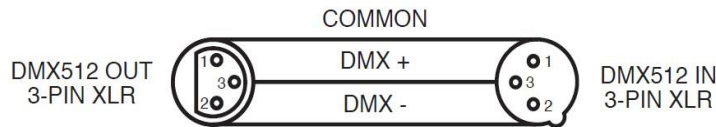

Función	Descripción
A001	Dirección DMX
A1 – A9	Modo Auto
S1 – S9	Modo Audio

CANALES DMX

Canal	Función	Valor DMX	Descripción
1	Pan	0 – 255	Movimiento Horizontal
2	Tilt	0 – 255	Movimiento Vertical
3	Velocidad	0 – 255	Velocidad de Pan y Tilt
4	Dimmer	0 – 255	Intensidad 0 – 100 %
5	Estrobo	0 – 255	Velocidad de Estrobo 0 – 100 %
6	Rojo	0 – 9	Rojo
7	Verde	10 – 19	Verde
8	Azul	20 – 29	Azul
9	Blanco	30 – 39	Blanco
10	Sin Función	0 – 9	Sin función
11	Macro	0 – 50	Sin función
		51 –	Auto Run
		151 –	Modo Audio Rítmico
12	Reset	251 –	Reset – 3 segundos

INSTRUCCIONES DE INSTALACIÓN

Este equipo se puede posicionar y fijar mediante abrazadera en todas las direcciones del escenario. El sistema de bloqueo facilita la fijación al soporte.

¡Atención! Se necesitan dos abrazaderas para fijar el equipo. Cada abrazadera está bloqueada por sujetador de ¼". El sujetador solo se puede bloquear en el sentido de las agujas del reloj.

¡Atención! Fije una cuerda de seguridad al orificio adicional de la pieza lateral de aluminio. El accesorio secundario no puede colgarse del asa de entrega. Pellizque el equipo en el soporte.

Compruebe si la abrazadera de aparejo (sin incluir la que está dentro) está dañada o no. Si soporta diez veces el peso del equipo. Asegúrese de que la arquitectura pueda soportar diez veces el peso de todos los equipos, abrazaderas, cableado y otros accesorios adicionales.

Los tornillos de sujeción deben fijarse firmemente. Tome un tornillo M12 (grado 8.8 o superior) para sujetar el soporte y luego atornille las tuercas.

Nivele los dos puntos de suspensión en la parte inferior de la abrazadera. Inserte el sujetador hasta el fondo, bloquee las dos palancas girando 1/4 en el sentido de las agujas del reloj; luego instale otra abrazadera.

Instálelo en una cuerda de seguridad que soporte al menos diez veces el peso del equipo. El terminal del accesorio está diseñado para abrazaderas.

Asegúrese de que el bloqueo de giro/inclinación esté desbloqueado o no. Mantenga la distancia de más de 1 m desde el equipo hasta material inflamable o fuente de luz.

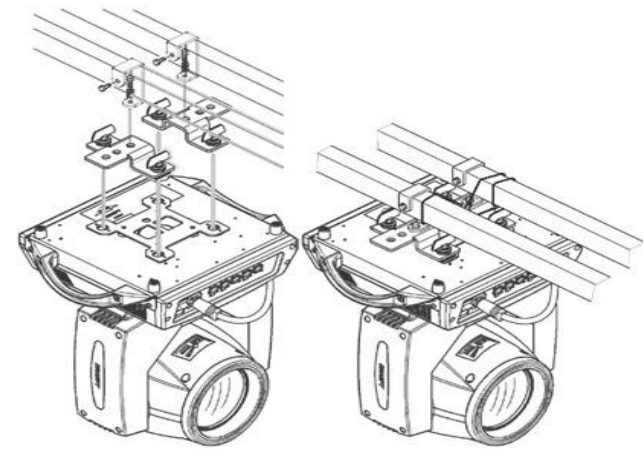

ESPECIFICACIONES TECNICAS

VOLTAJE: 110–220 V~ 50–60 Hz 35 W

LÁMPARA: LED DE 15 W

MODOS DE OPERACIÓN: DMX512, AUDIO, AUTO, MASTER/SLAVE.

EFFECTOS: RAYOS DELGADOS RGBW QUE GIRAN EN AMBOS

SENTIDOS (EFECTO BOLA DE CRISTAL RETRO)

CANALES DMX: 11

ESTROBO: 1-20 VECES POR SEG

IP20



Hecho en: CHINA

DESTELLADOR ELECTRONICO



Modelo: **MiniBALL**

Especificaciones Eléctricas:

110-220 V~ 50-60 Hz 35 W

Producto Importado por: Mubarzia S.A. DE C. V.

Privada 15 Norte # 3207 Segundo Piso Col. Lázaro Cardenas Oriente,
C.P. 72105, Puebla, Puebla, México. RFC: MUB190704MT2

VEASE INSTRUCTIVO ANEXO