



FLARE
box



MANUAL DE USUARIO

POR FAVOR LEA ESTE MANUAL ANTES DE CONECTAR SU EQUIPO

INTRODUCCIÓN

Antes de encender el equipo, es indispensable que lea cuidadosamente el manual del usuario. Seguir las instrucciones aquí garantizará su seguridad mientras opera la máquina, logrará fácilmente el mejor efecto, y también comprenderá la forma correcta de mantener la máquina y, por lo tanto, prolongar el tiempo de vida del producto.

Gracias por comprar productos Lite-Tek. Cada producto ha sido probado a fondo y enviado en perfectas condiciones de operación. Cheque cuidadosamente que el empaque donde se envía, no presente daños, esto puede haber ocurrido durante su transporte. Si el éste parece dañado, inspeccione cuidadosamente su equipo por cualquier daño y asegúrese que todos los accesorios necesarios para operar la unidad han llegado intactos.

La FLARE BOX es una máquina generadora de chispas de muy alta densidad y de disparo vertical, de uso profesional. Cuenta con salida de alto rendimiento con una altura máxima de 6 mts. Puede ser operada vía control DMX, y también puede trabajar manualmente, con un control inalámbrico.

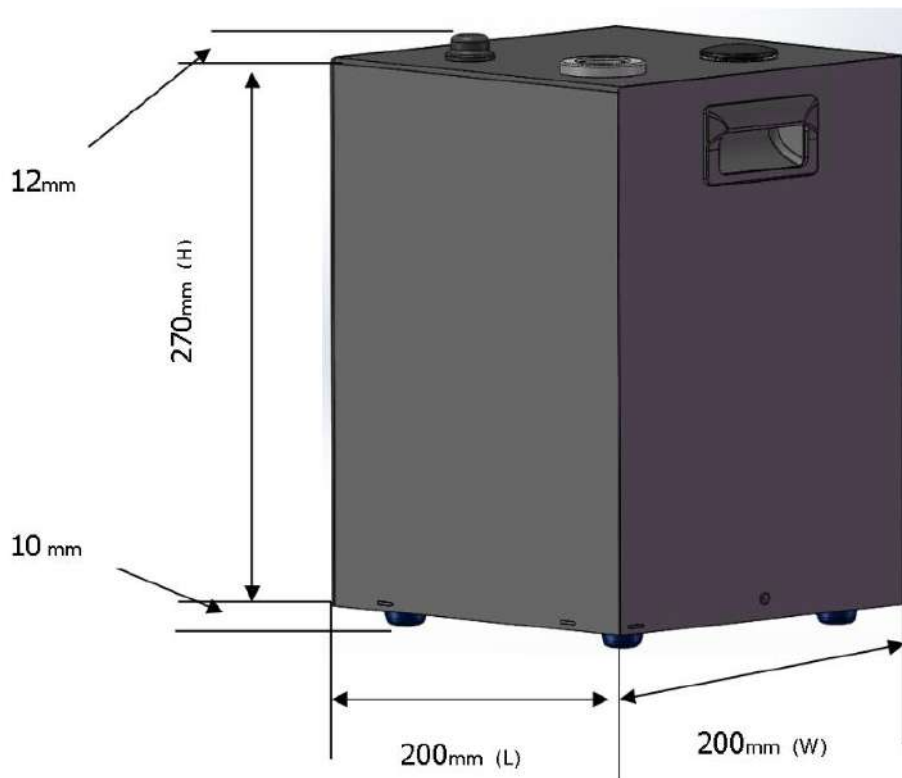

No hay partes útiles dentro de la unidad, no intente repararlo usted mismo; si lo hace, perderá la garantía. En el improbable caso de que su equipo requiera servicio, por favor contacte con un distribuidor autorizado o con el fabricante.



PRECAUCION

PREVENCIÓN DE CHOQUE ELÉCTRICO



La conexión eléctrica debe coincidir con las características correspondientes, antes de instalar, asegúrese que el voltaje es el adecuado y que es una toma de energía con protección. Cada equipo debe ser aterrizado propiamente.  

No use el equipo expuesto a tormentas, lluvias o salpicaduras de agua.

PREVENGA QUEMADURAS O FUEGO



1. Por ningún motivo el equipo debe ser montado directamente o cerca de una superficie o

material flammable. 

2. No cortocircuite el fusible cuando necesite reemplazarlo, use un fusible con el valor adecuado.

3. El equipo debe ser instalado lejos de materiales inflamables o explosivos. A una distancia no menor a 3.0 m, y por debajo de los 40°C.

4. La ventilación debe estar lo suficientemente despejada en la habitación o recinto donde se vaya a usar.

5. Evite el contacto cercano con la salida de la máquina. El flujo en la salida es muy caliente, mantenga una distancia de 3 metros desde la boquilla en uso.

6. Nunca cubra la máquina con ningún artículo, esto podría provocar sobre calentamiento y fuego.

7. Sobre pisos con alfombra o madera, no la ponga directamente, estos materiales podrían incendiarse, tome la precaución de alejarlas poniéndolas sobre algún accesorio, de preferencia al menos 50 cm del suelo.

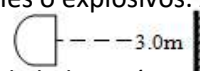

GUARDADO DEL EQUIPO

Antes de guardar el equipo, asegúrese que esté apagado y desconectado. Y el tanque haya sido vaciado. El equipo debe ser puesto dentro de la espuma rígida primero y entonces dentro de la caja de cartón. Es recomendable que el equipo sea trasladado en estuches de viaje especiales para su protección (rack o case).

PRECAUCIÓN: La boquilla de salida se calienta durante el funcionamiento; No la toque hasta que se haya enfriado por completo

Si experimenta un bajo rendimiento, ruido o falta de salida, desconecte la alimentación de inmediato. Verifique el nivel de consumible, el fusible externo y el voltaje de alimentación. Si todo lo anterior parece estar bien, vuelva a conectar la máquina. Si las chispas no salen después de presionar el botón del control remoto durante 30 segundos y no puede determinar la causa del problema, no continúe presionando el control remoto, ya que podría dañar la máquina. Acuda con un distribuidor autorizado o envíela directamente a servicio Lite-Tek, los datos están en su póliza de garantía.

ALIMENTACIÓN DE CORRIENTE

VOLTAJE	CONSUMO DE POTENCIA	FRECUENCIA
120V	400W	50/60Hz

OPERACIÓN

Botones del Panel de Control (Display)

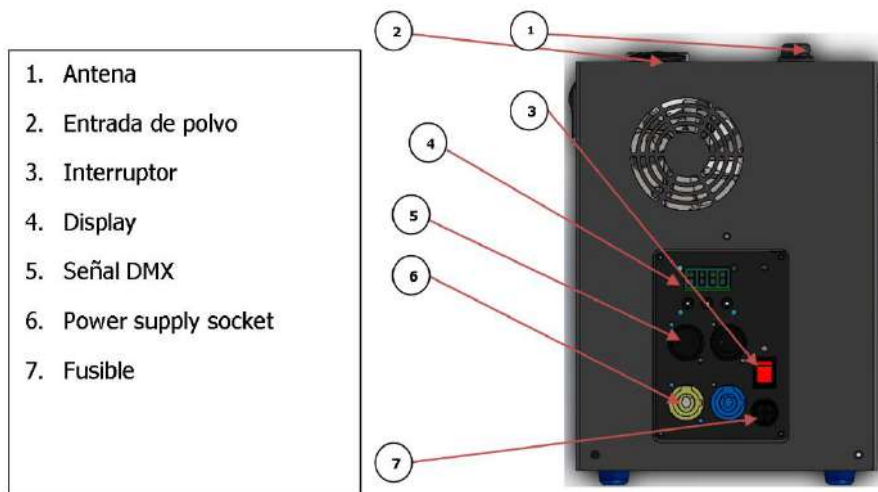

MENU: Navegar entre las páginas del MENÚ

Botón Δ : Incrementar Valor

Botón ∇ : Decrementar Valor

ENTER: Introducir Valor o Salir de la página

Llenado del depósito

Retire la tapa del depósito de consumible.

Vierta el consumible dentro del depósito.

Cierre bien con la tapa el depósito.

Capacidad del depósito; 120 gr.

Solo use consumible de la marca.

Llenado del depósito y preparación

- Conecte el equipo al tomacorriente.
- Encienda el equipo.

- Espere a obtener una temperatura constante.



- 4 puntos flashean en la pantalla (Calentando).



- Temperatura constante.



- Dispare sin consumible durante 25 segundos.
- Agregue el consumible.
- Empiece a usar el equipo.
- Revise la temperatura.

Operación con DMX

- Presiones por 4 segundos unos de los botones up o down.



- Al aparecer esta pantalla puede configurar la dirección DMX.



1 Canal DMX

CANAL	VALOR	FUNCIÓN
1	0 – 7	SIN FUNCION
	8 – 16	DETENER CALENTAMIENTO
	17 – 63	SIN FUNCION
	64 – 128	DISPARO BAJO
	129 – 196	DISPARO MEDIO
	197 – 255	DISPARO ALTO

Operación con control inalámbrico

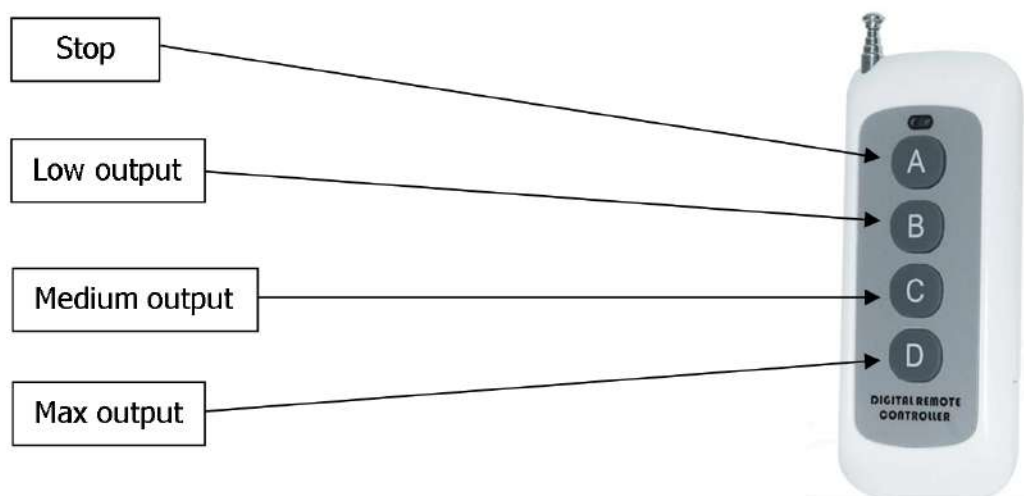

ESPECIFICACIONES TECNICAS

Voltaje:	120V~ 50/60 HZ
Consumo de corriente:	400 W
Tiempo de Calentamiento:	5 min
Distancia de Disparo vertical:	6 m
Opciones de Operación:	DMX, Control Inalámbrico
Modo DMX:	1 ch
Dimensiones del equipo:	200x200x242 mm
Dimensiones del Empaque:	265x265x400 mm
Peso:	8.5 kg